

Medidas TH-150 A

ALZADO

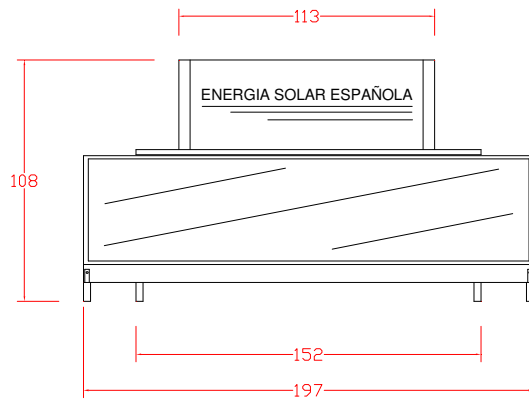

PERFIL

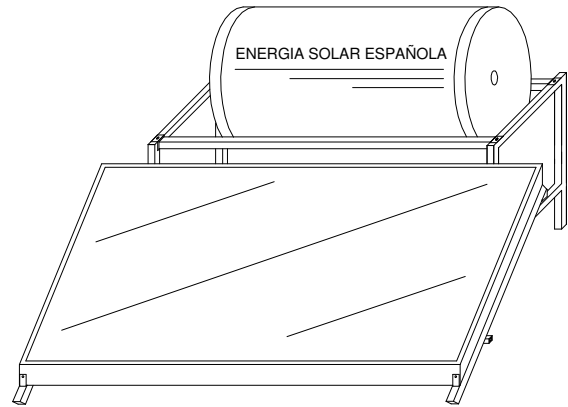
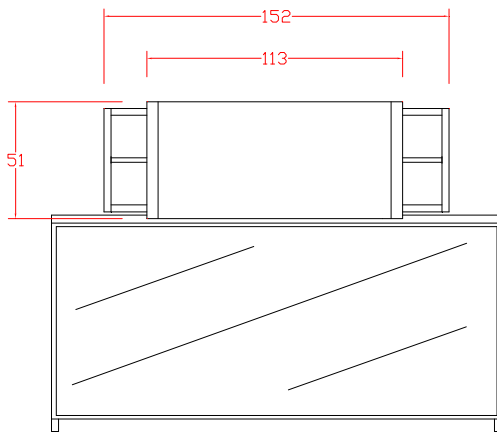
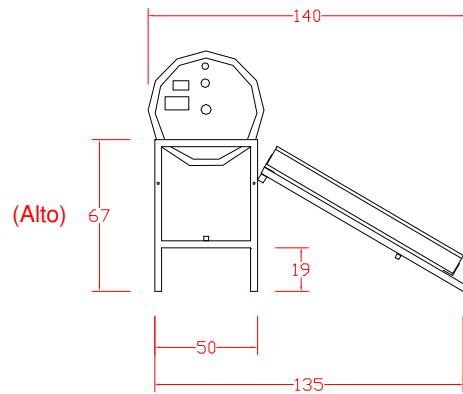

PLANTA

Medidas en cm.

ISOMÉTRICO

Modelo	TH-150 A
<u>Depósito acumulador</u>	
Capacidad (litros)	150
Dimensiones (cm)	Largo: 113, Ø: 51
Peso (kg)	55
<u>Captador solar</u>	
Cantidad	1
Dimensiones (cm)	197x94x9
Superficie útil (m ²)	1,7
Peso (kg)	45
<u>Estructura</u>	
Material	Acero galvanizado en caliente
Peso (kg)	12
<u>Conjunto</u>	
Largo (cm)	197
Ancho (cm)	140
Alto (cm)	108
Presión max. (kg/cm ²)	7
Peso vacío (kg)	130
Peso lleno (kg)	270